

SRD-1200 スライド型

掘削径φ1,000mm、φ1,200mmに対応しています
最低機械高 2.98m で自走移動が可能です
機械高を調整するための油圧ジャッキを装備しています

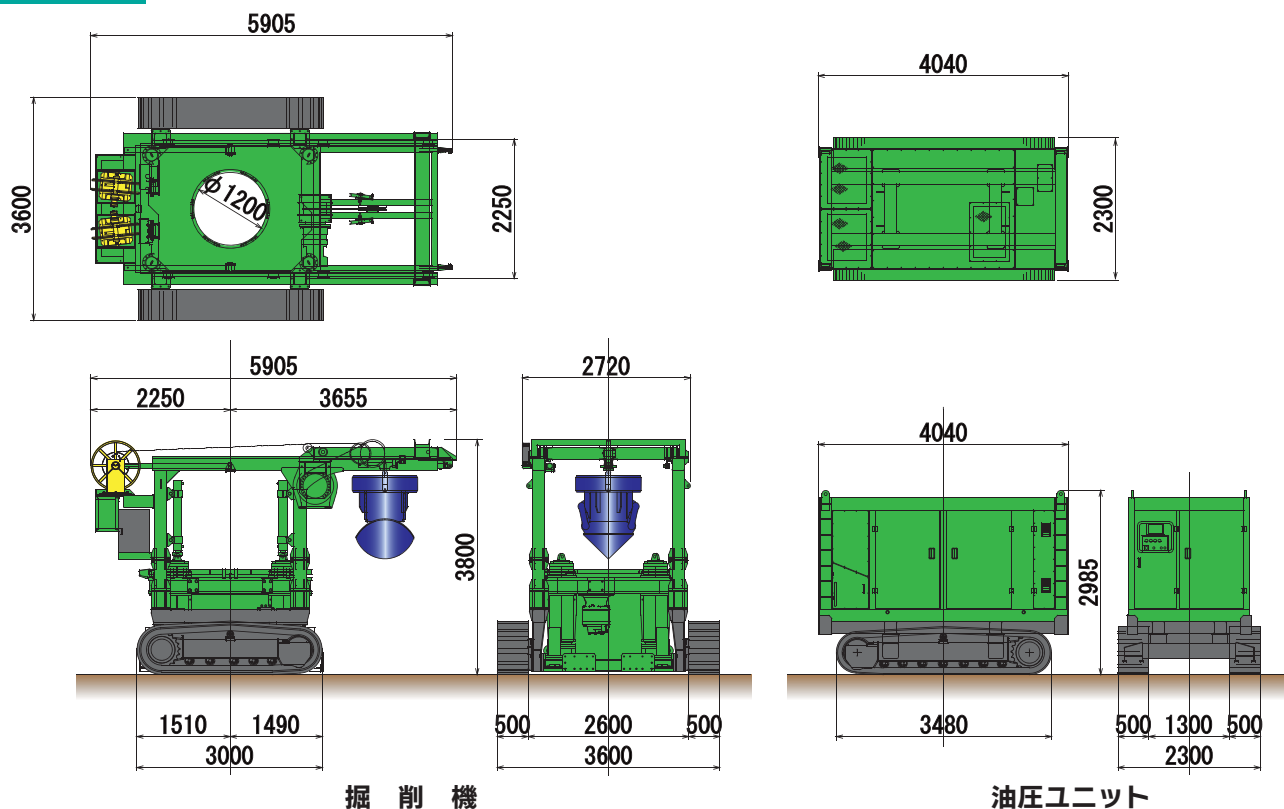

寸法表



主要諸元表

性能		主要寸法	
ケーシング押込力	約255kN	全長	5,905mm
ケーシング引抜力	980kN	全幅	3,600mm
ストローク	700mm	全高	3,800mm~
回転トルク	636/318kN-m	掘削機重量	約26t
ベースマシン型式	SRD-1200H	油圧ユニット重量	約11t
規格			
掘削径 (mm)	ケーシング長 1m で施工する場合の機械高 (m)		最大掘削長
	場所打ち杭	置換杭	
φ1,000	4.1	3.8	20 (地質による)
φ1,200	4.1	4.0	